

T E N I A T O W N



کانسپت طراحی پروژه :

انتخاب ساماندهی فضایی از طریق شبکه سازی Grid

-کم رنگ شدن سلسله مراتب و بالطبع آن به حداقل رسیدن اختلاف مکانی و کیفی ویلاها (هم ارزش کردن ویلاها)

-انعطاف پذیری و حق انتخاب در تصمیم گیری برای سرمایه گذار(با توجه به تنوع الگوهای مسکونی طراحی شده سرمایه گذار می تواند میزان استقبال عمومی از الگوهای مختلف را محک زده و سپس به تکثیر الگوها براساس نیاز و سلیقه مشتریان بپردازد.)

-توزیع مناسب فضاهای عمومی و نیمه عمومی ما بین فضاهای خصوصی

-امکان فازبندی حداکثر در مراحل ساخت

-هماهنگی همه اجزای پروژه از توده گذاری ویلاها تا مدول بندی بازشوها ، سایبان ها و ...

-ایجاد کلیت یکپارچه و هماهنگ در بخش های مختلف

-شخصی سازی (customise) کردن قطعات بدون تغییر در شاکله اصلی پروژه (تعریف پارامترهایی که با تغییر متغیرهای ورودی آن الترناتیوهای متعددی تولید می کند.

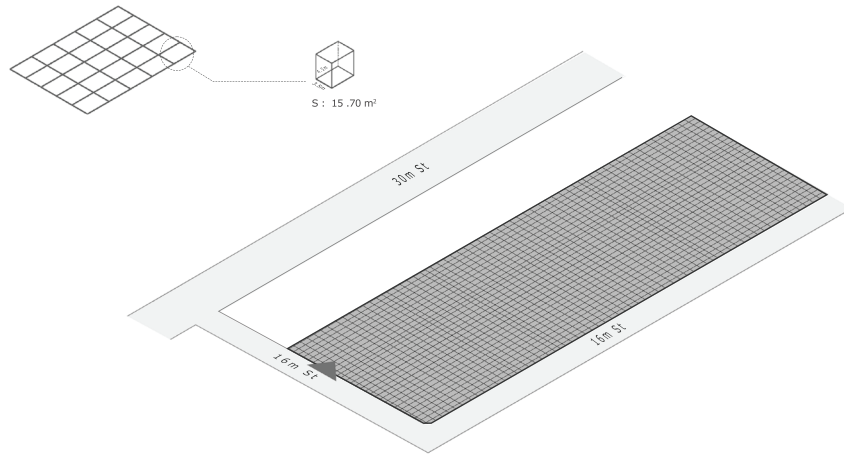

Site Area
putting rectangular Grid on the site

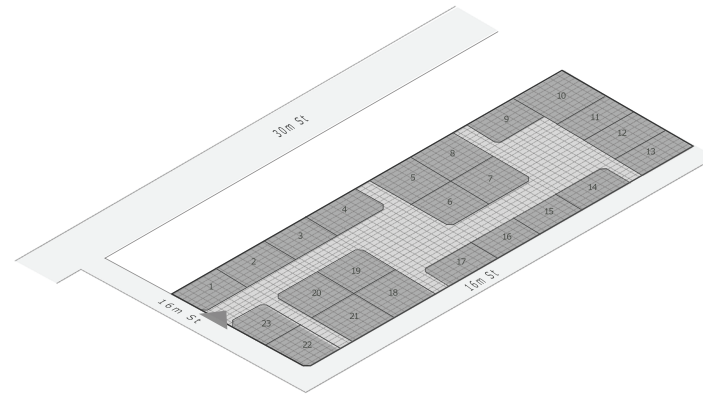

villa boundaries

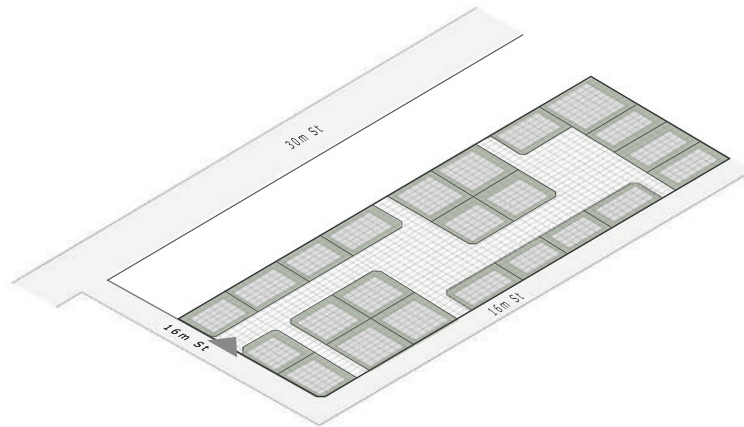

villa Green Boundaries

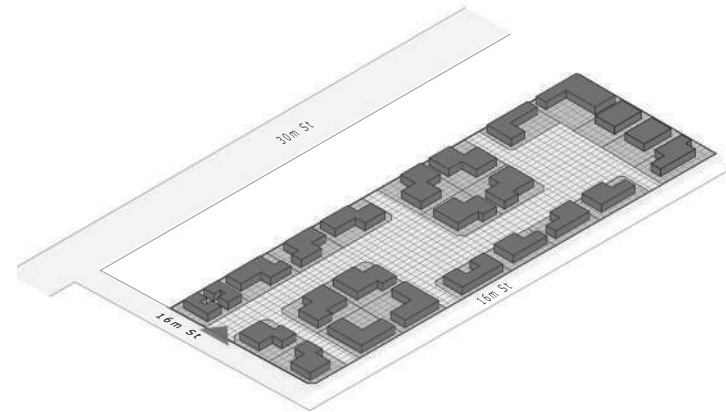

Master Plan Based on Selected alternatives

Concept diagram



Wind & Air Conditioner



Sunlight



Neighborhood



Rain



T1 T2 T3 T4 T5 T6 T7 T8 T9 T10 T11 T12 T13

Produced Types

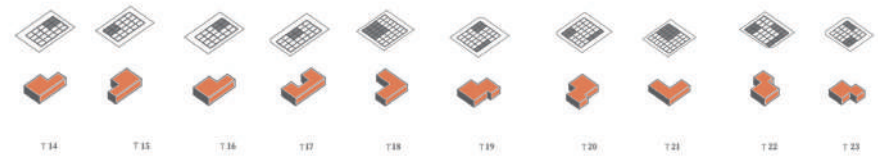
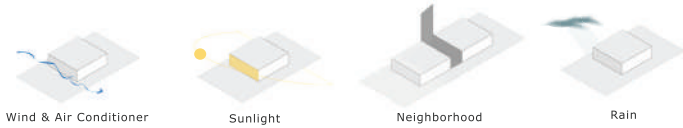

Produced Types

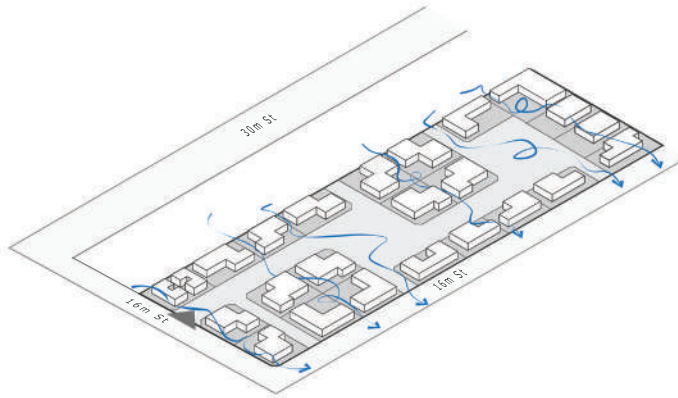
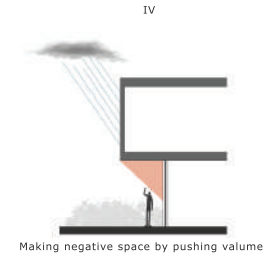

Wind Study

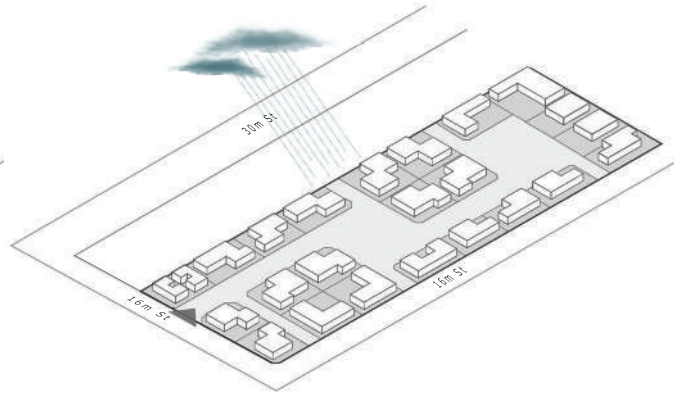

Rain Study

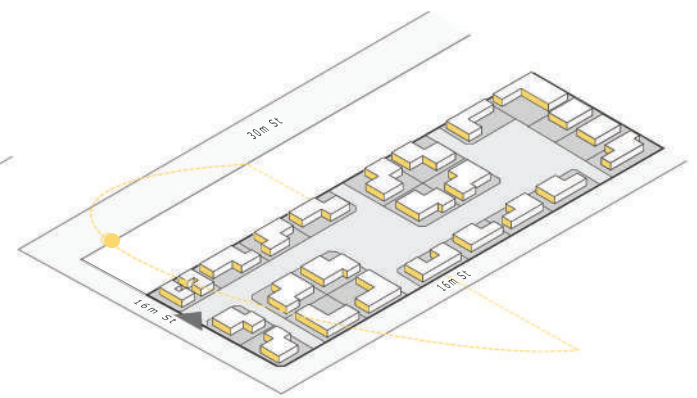

Sunlight Analysis Study

Site Analysis



THEME

-تم در شهرک ویلایی چگونه تعریف
می شود؟
-همگن بودن در پروژه های با مقیاس
میانی و کلان چگونه اتفاق می افتد؟



هارمونی در ایجاد فرم



هارمونی در متریال



هارمونی در پوشش گیاهی

Landscape design Concept



طراحی منظر تنها تون با توجه به بستر منطقه و با الهام از لند فرم های طبیعی صورت گرفته است. استفاده از الگوی فرم طبیعی در ایجاد مسیرهای سبز امکان دید های بصری متنوع را فراهم می کند و در پویایی مرزها و لبه ها نقش مهمی ایفا می کند. همچنین در پیوند دادن راه به محیط پوشش گیاهی نقش حیاتی دارد.



MASTER PLAN



- 1 Entrance 
- 2 Riding path 
- 3 Walk path   
- 4 Parking (23) 
- 5 Garden farming area   
- 6 Sitting area    

MASTER PLAN

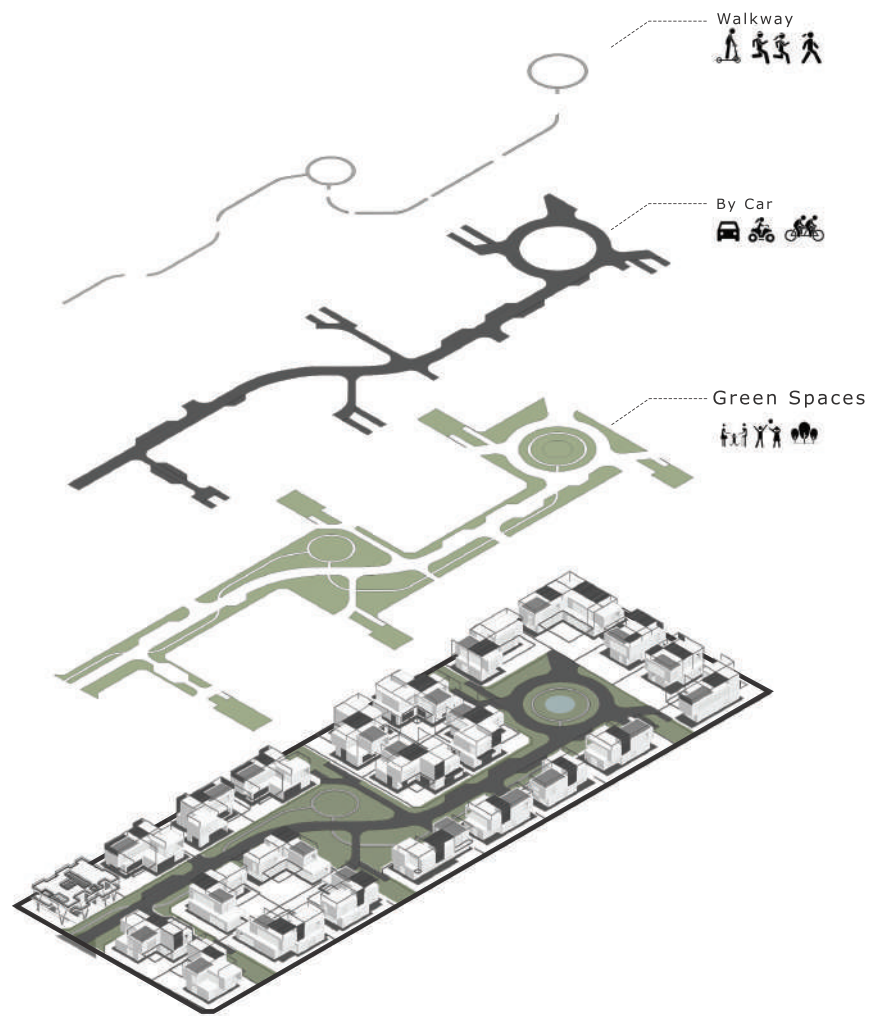

Motion Space layers

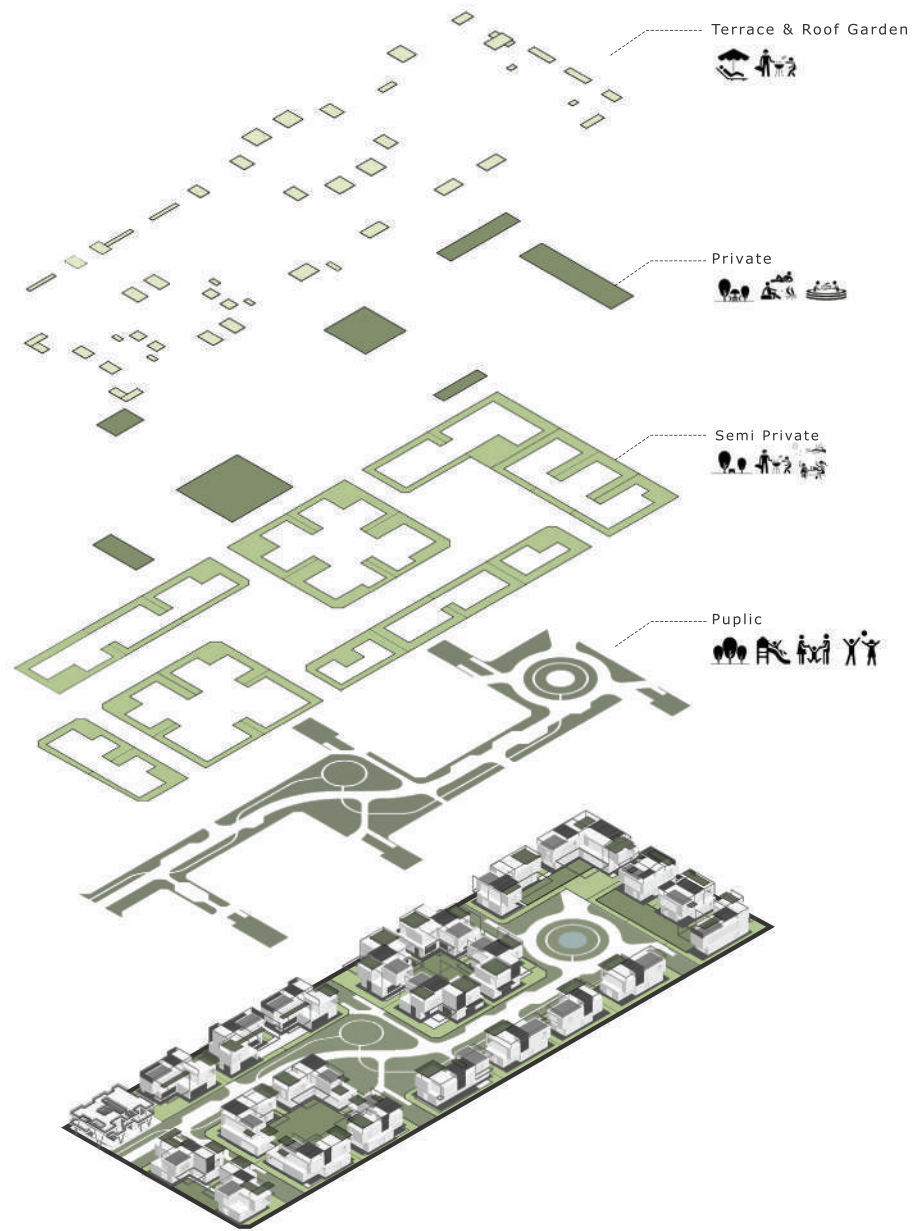

Green Space Layers

Placing the pool on the roof to:

- Increasing the area of green spaces
- Controlling visibility and increasing privacy
- Solving climate problem

I
green wall

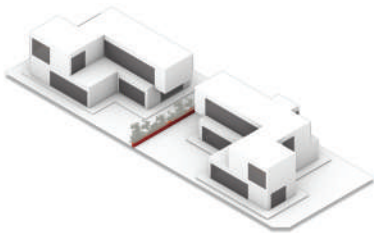

II
masonry + greenery wall

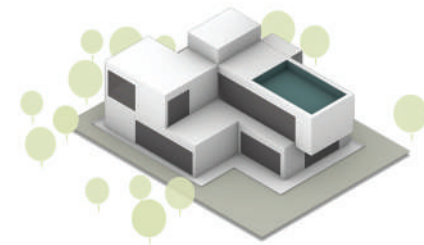
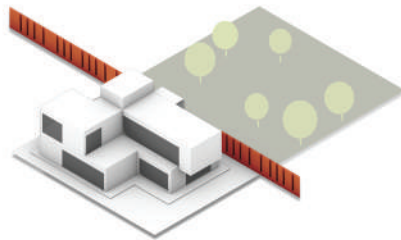

Villa boundaries

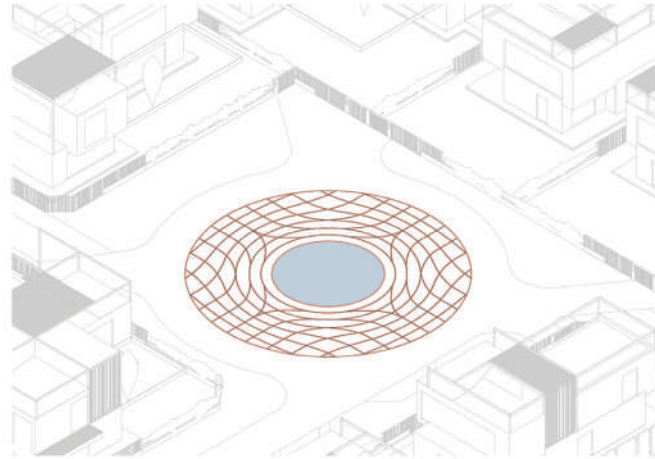

Sound Wave Pool

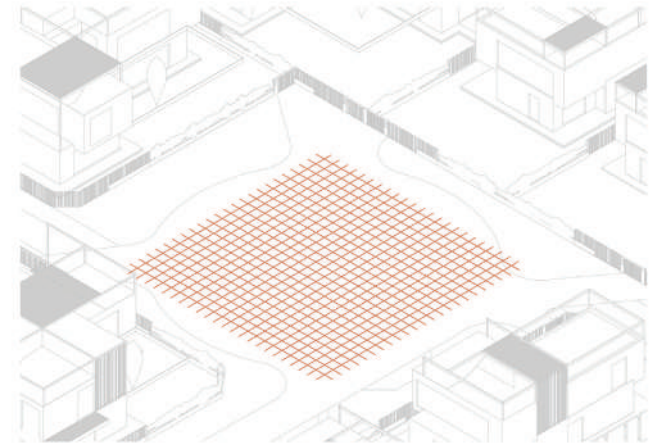

Grid Projection

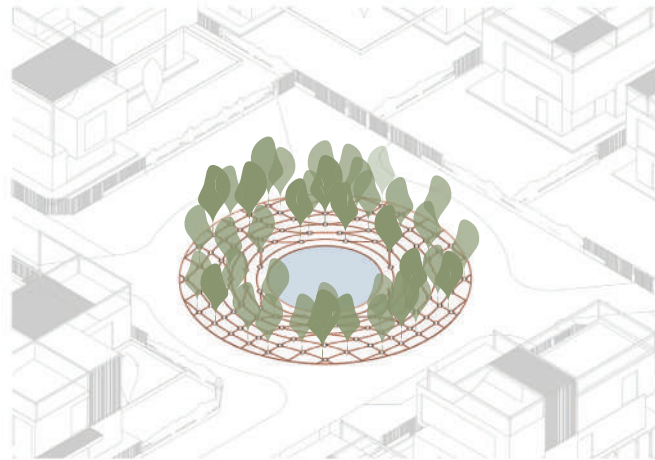

inspired By Forest

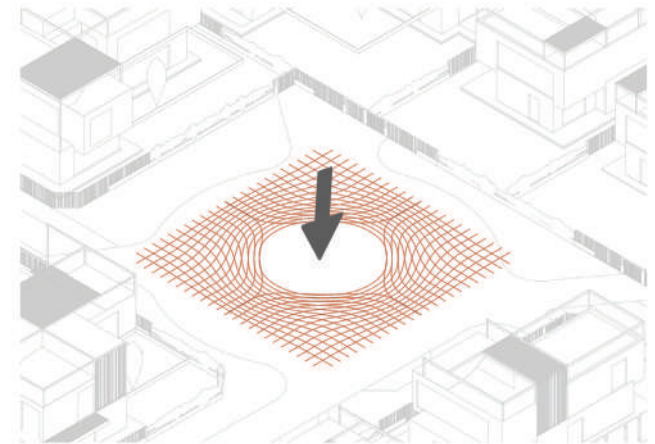

Pressure Effect

Landscape design Concept



طرح کاشت ارایه شده برای پروژه منطبق بر پهنه بندی لایه های سبز می باشد در لایه فضاهای سبز عمومی در آکس ها و محورهای حرکتی و بصری از ترکیب گیاهان با تاج پوشش بلند و گیاهانی که منطبق با بوم و اقلیم منطقه بوده و می تواند به عنوان عنصر نشانه جداره های حرکتی و فضاهای عمومی را تعریف کند استفاده شده است همچنین گیاهان پوششی و درختچه ها در کنارهای مسیر های پیاده و سواره و محل های نشستن و مکث و به صورت کاشت گروهی به تداوم خط بصری و انسانی کردن فضا کمک می کند . در لایه سبز نیمه خصوصی از ترکیب درختان مثمر و بومی استفاده شده که بیشترین هماهنگی را با محیط اطراف داشته باشد و به لحاظ بصری یاد آور باغ های مثمر منطقه شمال باشد . در لایه سبز خصوصی درختان و گیاهان تزئینی نقش مهمی ایفا می کنند در این لایه با تغییر رنگ و بافت در طرح کاشت به کانسپت اصلی پروژه تاکید دوباره شده است همچنین تک درخت های افرای سرخ می تواند نشانه ویژه ویلاهای موجود در این شهرک در ارتباط با سایر شهرک ها باشد .

بن بست های موجود در شهرک هم محل کاشت صیفی جات و سبزیجات و محصولات غذایی مختلف منطقه بوده که ساکنان شهرک با توجه به سلیقه شخصی می توانند محصولات متنوعی کاشت کنند



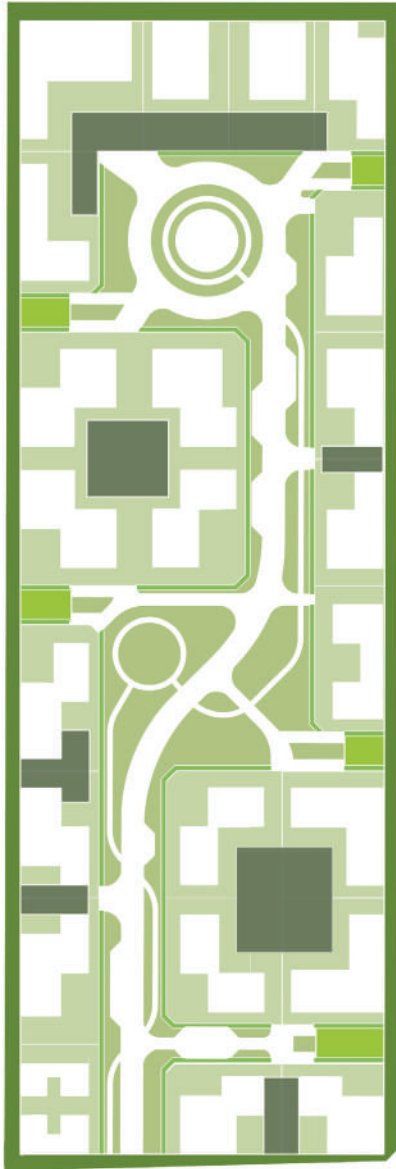

- Semi private green spaces
- private green spaces
- Farm Garden
- Boundary Green Spaces
- Puplic Green Spaces
- Palm trees



Farm Garden

فضاهای سبزی که قابلیت کاشت گیاهان مثمر را داشته باشند می توانند به عنوان بخشی از فضای سبز در منظر شهری و یک فضای باز چند عملکردی برای تفریح، کشاورزی و تفریح مورد استفاده قرار گیرند. این فضاها به عنوان مکان هایی با فعالیت های خلاقانه نقش مهمی در ایجاد مکانی برای بحث و گفت و گو میان مردم با زمینه های متفاوت و راهی برای ارتباط مجدد اجتماعی میان مردم ایفا می کنند .

از جمله مزایای مهم این فضاها می توان به موارد زیر اشاره کرد:

-افزایش تعاملات اجتماعی و پویایی

-افزایش حس تعلق در افراد

-تقویت روابط اجتماعی و همیاری های اجتماعی

-کمک به سلامت روحی استفاده کنندگان

-افزایش تنوع در کاربری ها

-تقویت کیفیت های انسانی

-افزایش تنوع زیستی



در طراحی بن بست های شهرک سعی شده تا با تاکید بیشتر به کاشت محصولات مثمر و باغچه های کشاورزی بستر مناسبی برای تعاملات اجتماعی بین همسایگان فراهم شود که در نهایت به پویایی مجموعه کمک می کند.

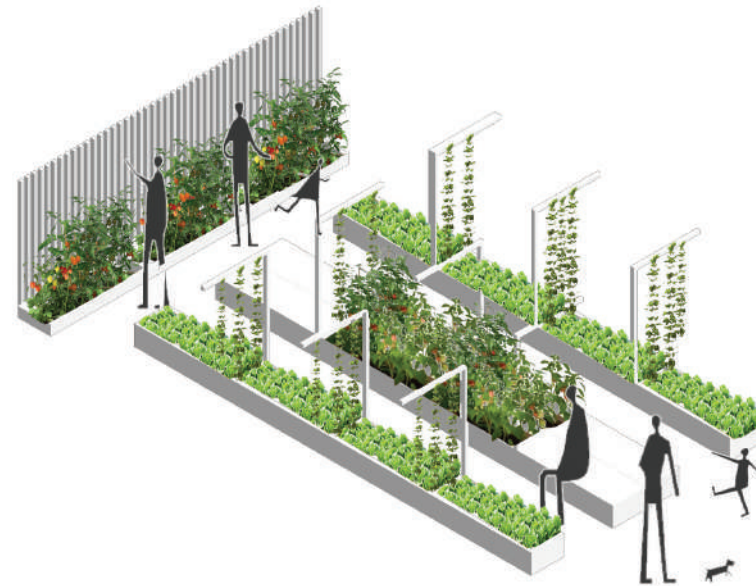



Technical Information

Alternatives

Selected Alternative

Total Information

Villa 02

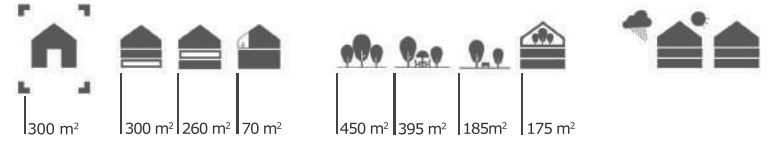
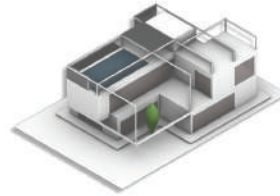
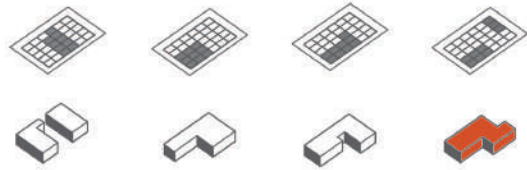

Villa 03

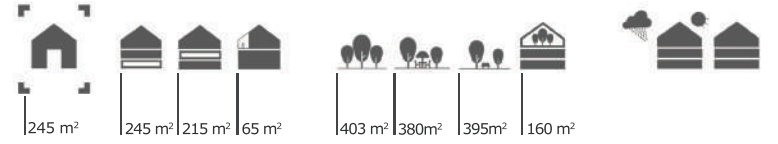
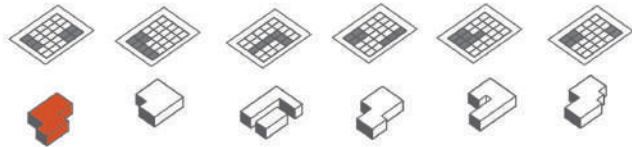

Villa 04

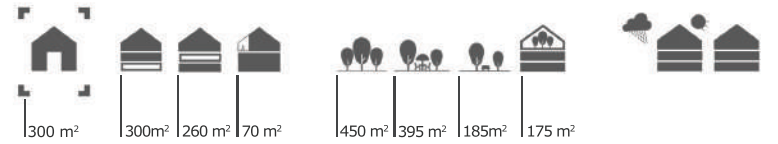
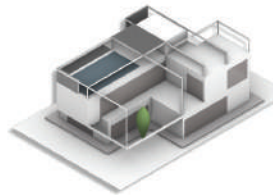
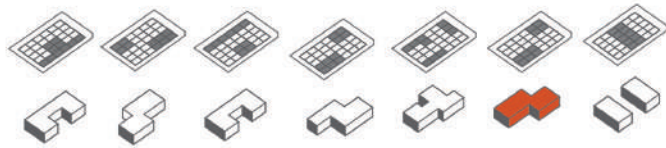

Villa 05

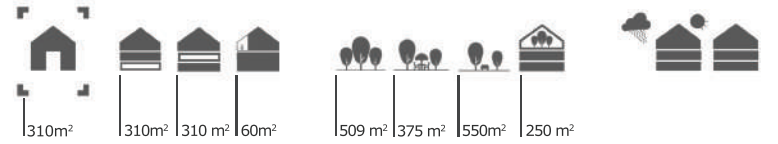
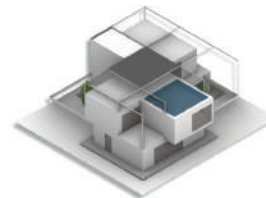
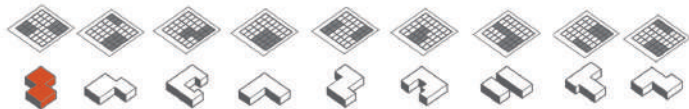

Alternatives

Selected Alternative

Total Information

Villa 06

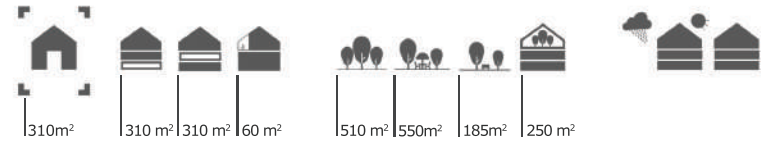
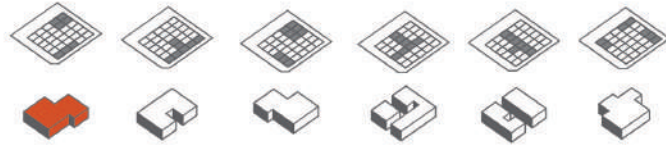

Villa 07

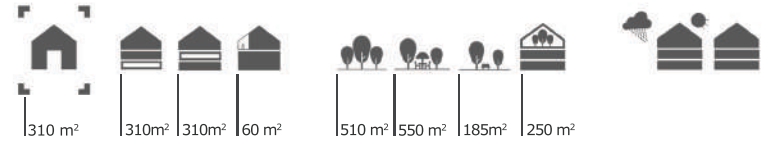
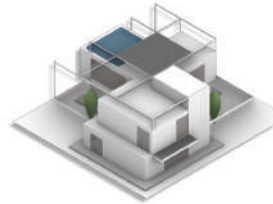
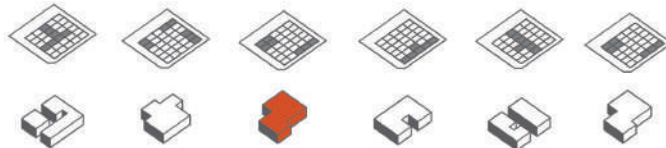

Villa 08

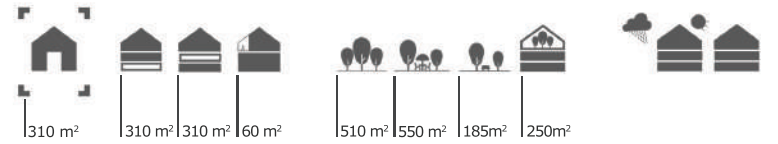
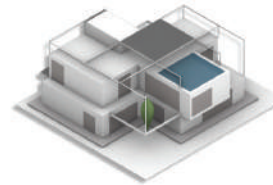
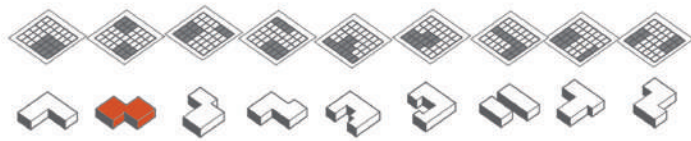

Villa 09

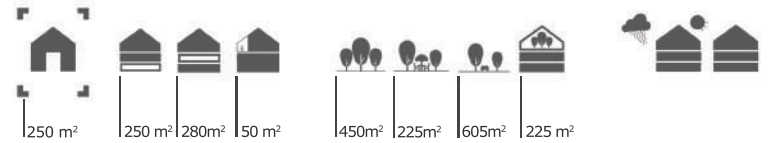
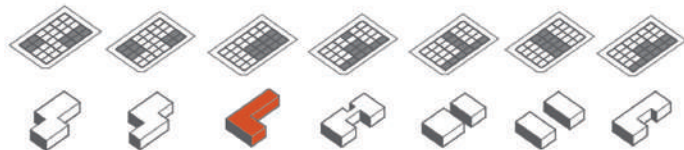

Alternatives

Selected Alternative

Total Information

Villa 10

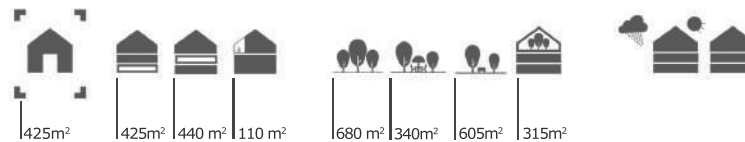
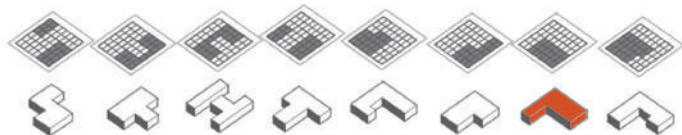

Villa 11

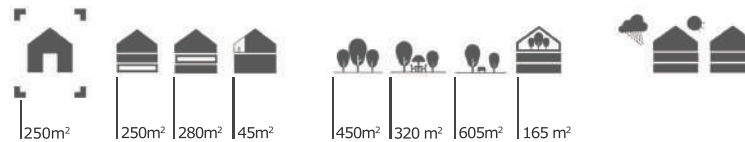
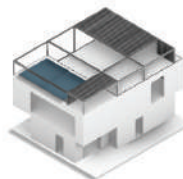

Villa 12

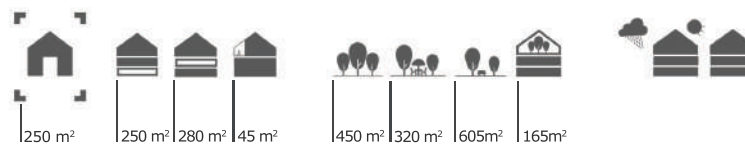
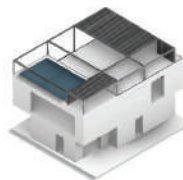
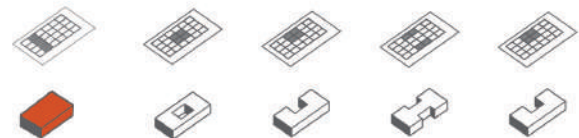

Villa 13

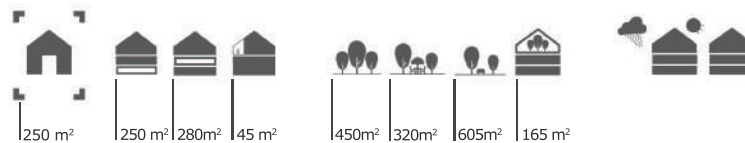
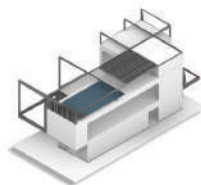

Alternatives

Selected Alternative

Total Information

Villa 14

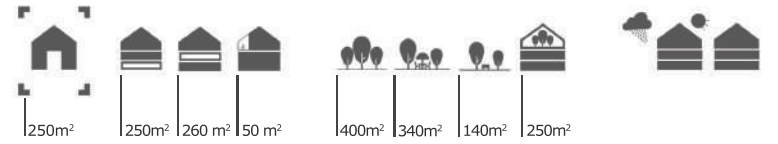
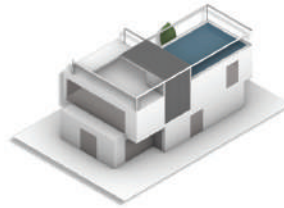

Villa 15

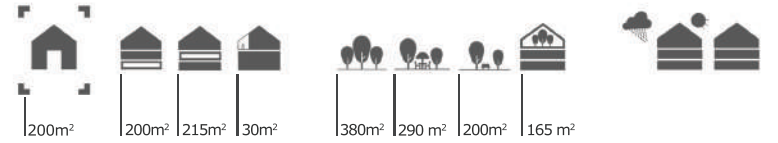
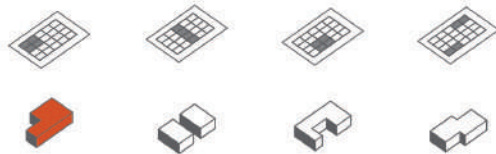

Villa 16

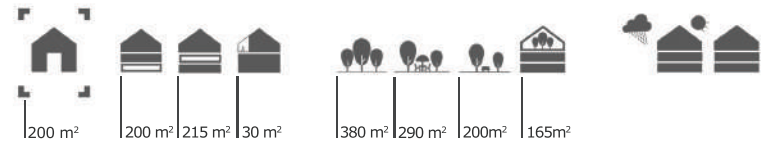
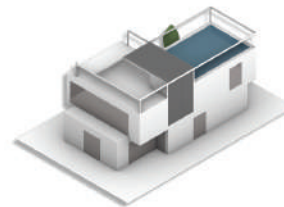
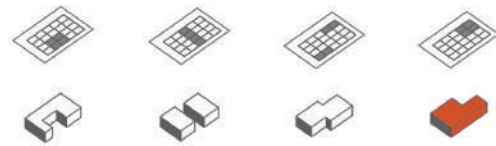

Villa 17

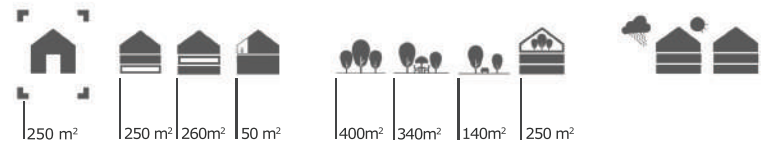
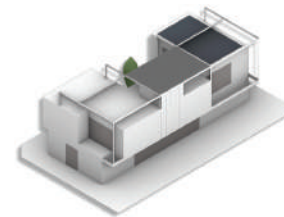

Alternatives

Selected Alternative

Total Information

Villa 18

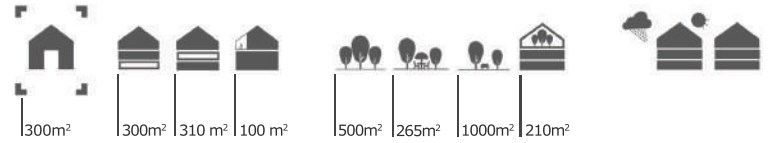
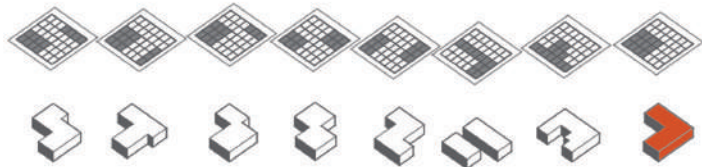

Villa 19

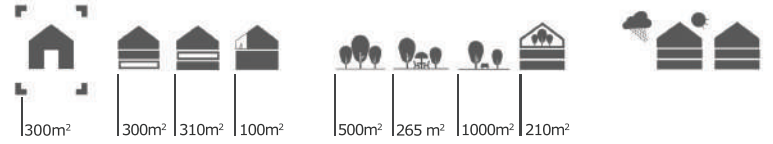

Villa 20

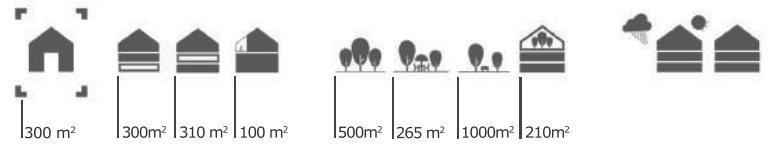
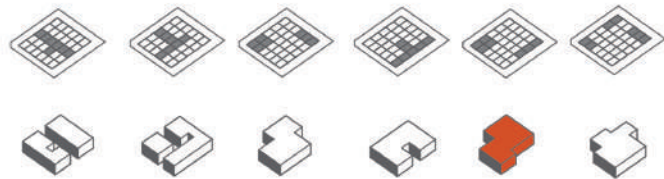

Villa 21

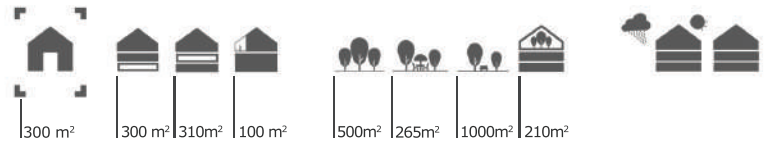
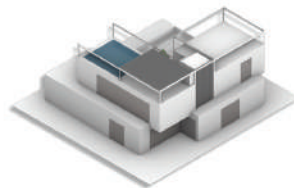
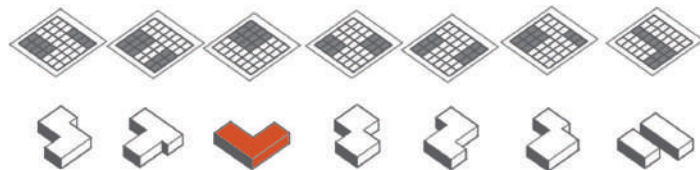

Alternatives

Selected Alternative

Total Information

Villa 22

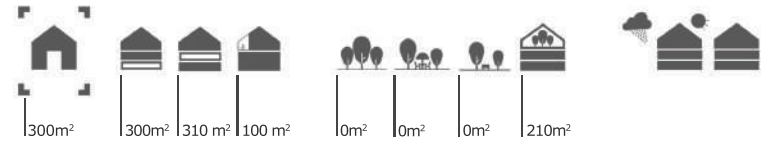
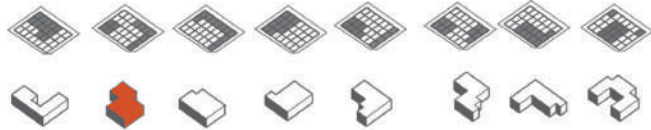

Villa 23

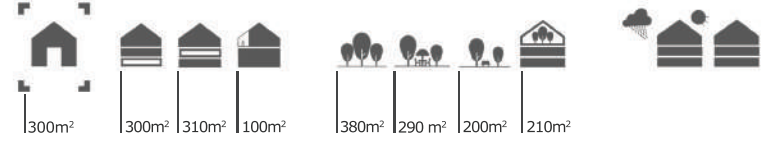
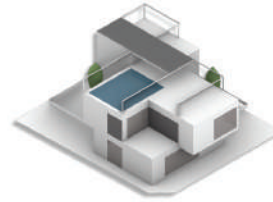
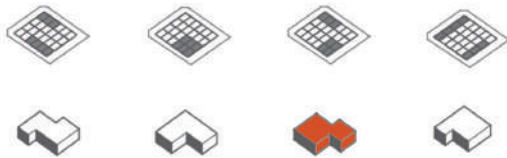

Foot Print



Ground Floor



First Floor



Terrace



Roof Garden



Rain



Sun



Public Green Space



Private Green Space



Semi Private Green Space